



ФОНД РАЗВИТИЯ
ЧУКОТСКОГО АВТОНОМНОГО
ОКРУГА

Объекты энергетики 1



Контейнерные дизельные электростанции – идеальное решение для небольших поселений и удаленных мест, куда невыгодно прокладывать линии электропередач.

Первоначальные затраты	Стоимость, руб.	Наименование	Сумма, руб. (в год)
20 - футовый контейнер	100 000	Выручка (20 тыс. кВт*ч по 40 руб/кВт*ч)	800 000
Внутренняя отделка (утеплитель, фанера, напольное покрытие и т.д.)	85 000	Дизельное топливо (4000 л По 52 руб./л) + доставка	258 000
Дизельная электростанция	570 000	Налог, УСН «доходы», 5% (льготная ставка)	40 000
Доставка (в среднем)	300 000	Страховые отчисления	41 413
ИТОГО:	1 055 000	Прибыль	460 587



ФОНД РАЗВИТИЯ
ЧУКОТСКОГО АВТОНОМНОГО
ОКРУГА

Объекты энергетики 2

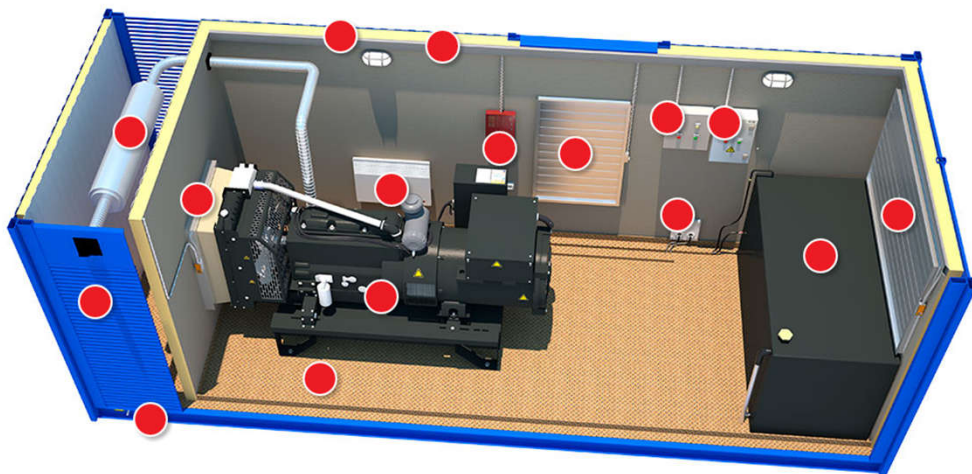

Чаще всего можно встретить предложения по продаже блок-контейнеров и дизельных электростанций отдельно, т.к. от мощности зависит габариты электростанции и, следовательно, размер блок-контейнера.

Готовые решения:

Компания Дизель

сайт: <https://www.comd.ru/>

Оборудование:

Хайтед

сайт: <https://www.hited.ru/>

Завод модульных зданий

сайт: <http://zavodmz.ru/>

КриалЭнергоСтрой

сайт: <http://electro.podbor.krialenergo.ru>

ЭнергоПроф

сайт: www.sklad-generator.ru

Первоначальные затраты

Стоимость,
руб.

Блок-контейнер	345 000
Дизельная электростанция	570 000
Доставка (в среднем)	300 000
ИТОГО:	1 215 000

* Указанные данные являются примерными, за подробной информацией необходимо обращаться к производителям и поставщикам товаров и услуг.